



Scheda tecnica per antifurti radiocomandati

Posizione Allarme: Posizionare l'allarme nel vano motore, nei pressi della batteria lato guida.

Posizionare le centraline ed eventuali moduli sotto al cruscotto lato guida. Per il passaggio cavi, utilizzare il passacavo originale posto dietro il pedale del freno.

Alimentazione: Collegare il positivo e il negativo dell'allarme direttamente alla batteria interponendo, tra il morsetto positivo ed il positivo, un fusibile con portata di 15 A.

Indicatori di direzione: Collegarsi ai fili NERO/VERDE pos. 6, al NERO/BIANCO pos.8 del connettore a 12 vie NERO siglato A, al filo NERO/BIANCO pos. 11 del connettore a 21 vie NOCCIOLA siglato D e al filo NERO/VERDE pos. 10 del connettore NERO siglato B. I connettori sono collegati alla centralina posta sotto il cruscotto lato guida. In fase di allarme lampeggeranno solo le frecce anteriori e posteriori. **Vedere lo schema della pagina seguente.**

Positivo sotto chiave (+15): Collegarsi al filo NERO pos. 11 del connettore a 11 vie NERO siglato G collegato alla centralina posta sotto il cruscotto lato guida.

Blocco motore benzina: Interrompere il filo BLU/ROSSO pos. 1 del relè pompa carburante posto sopra la centralina sotto il cruscotto lato guida.

Blocco motore diesel: Interrompere il filo BLU/NERO connesso al fusibile n°27 della scatola fusibili.

Blocco avviamento: Interrompere il filo ROSSO/NERO pos 1 del connettore a 11 vie NERO siglato G collegato alla centralina posta sotto il cruscotto lato guida

Odometro: inserire un faston nella posizione n° 28 del connettore a 36 vie NERO posto dietro la strumentazione del contachilometri.

Chiusura centralizzata: Comando negativo. Eseguire lo schema di collegamento CH19. Collegare il filo di chiusura e il filo di apertura dell'allarme al filo VERDE/BIANCO pos.13 del connettore a 20 vie NERO collegato alla centralina posta all'interno della porta di guida. **Vedere lo schema della pagina seguente.**

Alzacristalli elettrici: Impianto COMFORT. Per ottenere la chiusura dei vetri basta prolungare il tempo di chiusura a 30 secondi.

Protezione porte: plafoniera temporizzata: collegarsi al filo ROSSO/VIOLA pos.11 nel connettore a 12 vie NERO siglato A collegati alla centralina posta sotto il cruscotto lato guida.

Protezione baule: collegarsi al filo MARRONE/NERO pos.15 del connettore a 17 vie NOCCIOLA collegato alla centralina NERA posta dietro il bauletto lato passeggero.

Protezione cofano: Installare il pulsante in prossimità del gommino di battuta.

Collegamenti aggiuntivi per HPS 749r PSYCO

Eseguire tutti i collegamenti descritti ad eccezione delle "protezione portiere"

Pulsante porta lato guida: filo GIALLO/MARRONE pos. 15 del connettore a 20 vie collegato alla centralina posta all'interno della porta di guida. **Vedere lo schema della pagina seguente.**

Collegamenti aggiuntivi per HPS 635

Eseguire tutti i collegamenti descritti ad eccezione delle "chiusure centralizzate"

Collegare i fili GIALLI dell'allarme solo a 2 fili dei quattro descritti

Comandi ausiliari di blocco

Filo VERDE Hps 635: non collegare.

Filo BIANCO Hps 635: non collegare.

Note: L'allarme Hps 635 non si può inserire se è in funzione l'hazard (quattro frecce).

L'allarme Hps 635 si inserisce anche con la chiave nella serratura ma si disinserisce solo attraverso il radiocomando originale.



Indicatori di direzione con linee separate Utilizzare diodi 1N4004 o equivalenti

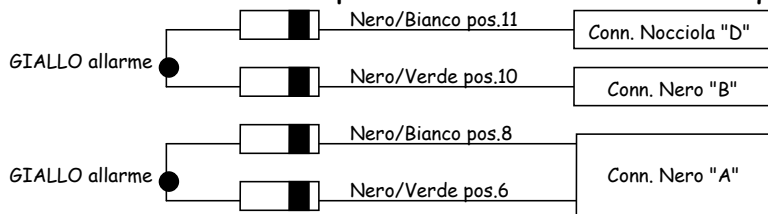

Vettura con radiocomando di serie: Chiusura centralizzata CH19

Allarme

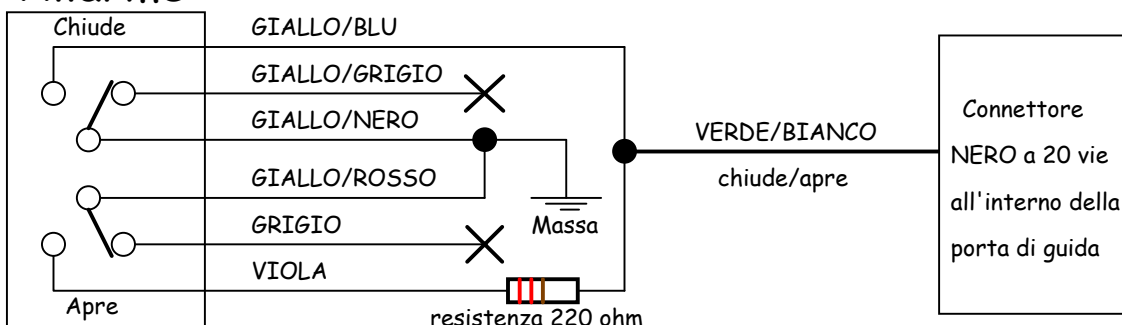

selezione tempi chiusura: chiusura 30 secondi. Apertura 1 secondo

Doppiatura per pulsante baule

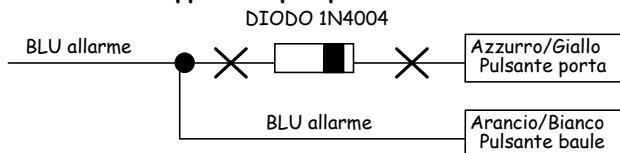

Schema di collegamento porte per Hps 749r PSYCO

